



Сушилка для рук V-JET NOFER Triblade серебристо-серого цвета

Описание

- Высококачественная сушилка для рук. Работа с высокоскоростными воздушными потоками без использования горячего воздуха, распределенного по двум линиям впрыска.
- Высокая производительность. Потребление энергии на 85% меньше, чем у обычных сушилок.
- Антибактериальная защита Microban®, включенная в пластик при производстве.
- Система нейтрализации запахов ZeroSmell® gel CK1 и дополнительный HEPA-фильтр.
- С резервуаром для воды и воздушным фильтром.
- Поставляется с чистящей щеткой для предотвращения или решения проблем засорения, вызванных загрязнением.
- Подходит для населенных пунктов и мест с очень высокой частотой использования.
- Прочный, вандалоустойчивый и безопасный, поскольку в его конструкции отсутствуют острые края или другие опасные элементы.
- Соответствует европейским директивам по безопасности (CE).

Предлагаемый текст для рецепта

Сушилка для рук NOFER, инжекторный воздух с сенсорной активацией, мощность двигателя 1760 Вт без использования горячего воздуха. Серебристо-серый корпус из ABS. Размеры: 617 высота x 300 ширина x 194 глубина (мм).

Компоненты

- Высокопрочный внешний корпус из ABS.
- Высокопрочный резервуар для воды и воздушный фильтр из ABS.
- С защитным термоограничителем и автоматическим отключением при вандализме.
- Антибактериальная защита Microban®, включенная в пластик при производстве.
- Система нейтрализации запахов ZeroSmell® gel CK1 и дополнительный фильтр HEPA.
- Чистящая щетка для предотвращения или решения проблем с засорением.

Операция

Поместите руки во внутренний канал устройства, не двигая ими.

Очистка

Рекомендуется очищать хлопчатобумажной тканью, слегка смоченной в мыльном растворе. Затем высушите.

Технические характеристики

- Material:** ABS
Acabado: Gris plata
Espesor: 3 mm
Tª salida del aire: a una Tª ambiente de 20°C
Tipo motor: 2 motores de tipo universal
Motor velocidad: 30000 r.p.m.
Velocidad del aire: 340 km/h
Caudal del aire: 4650 l/min
Potencia total: 1760 W
Potencia del motor: 1760 W
Voltaje/Frecuencia: 220-240 V - 50/60 Hz.
 Disponible versión de 110/120 V~ (consultar)
Aislamiento eléctrico: Clase II
Consumo: máximo de 8 A
Nivel sonoro a 2 metros: 75 dBA
Índice de protección contra proyecciones: IPX1
Dimensiones: 617 alto x 300 ancho x 194 fondo (mm)
Peso neto total: 9,55 kg
Tiempo de secado estimado: 6-8 segundos

Изображения



Dos líneas de inyección



Габаритная схема

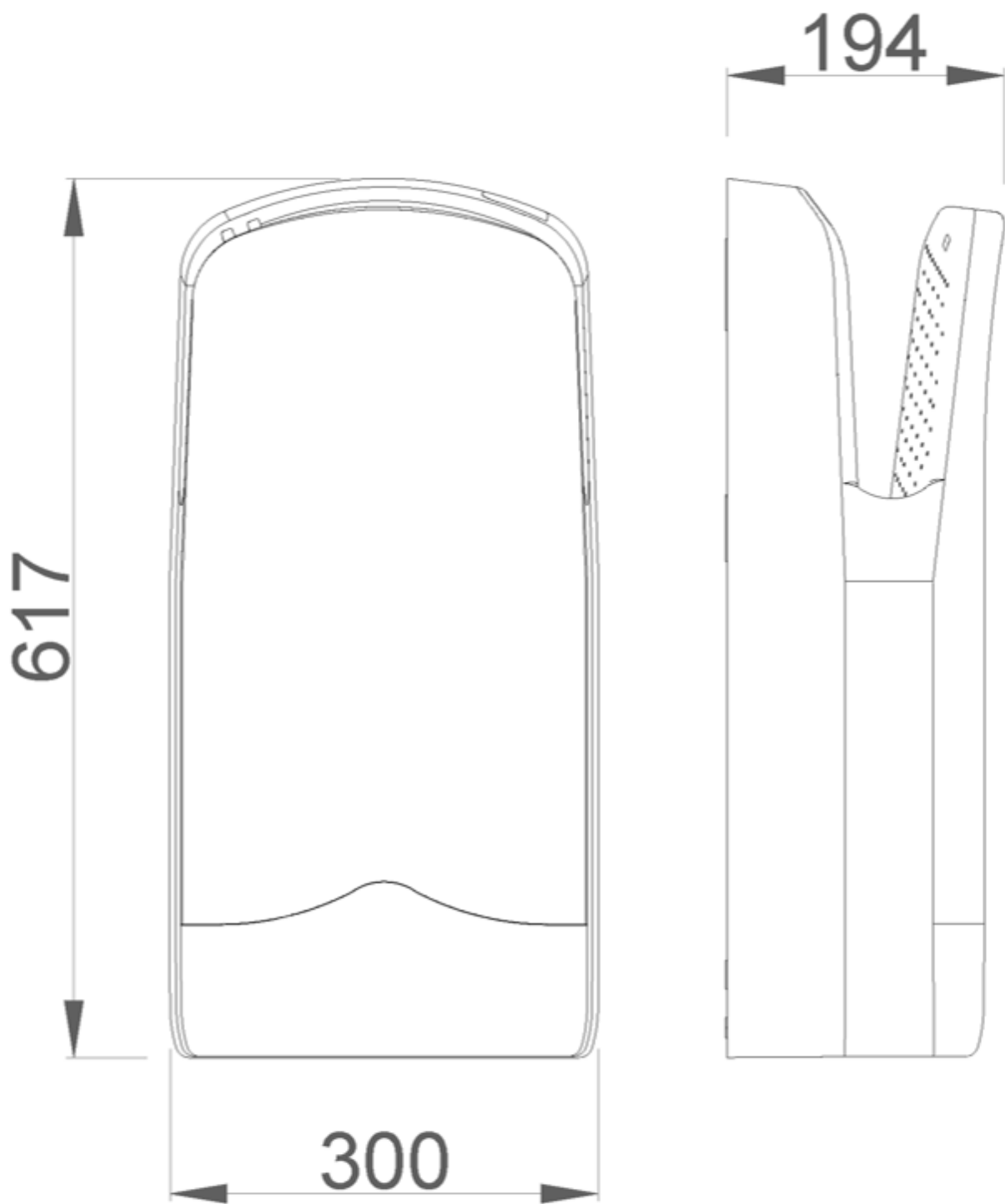

Рекомендации по установке

En zonas de alta frecuencia de uso, se recomienda instalar un secamanos para cada lavamanos. En zonas con baja frecuencia de uso se recomienda un secamanos por cada dos lavamanos o dos secamanos por cada tres lavamanos. A continuación se muestran las medidas recomendadas para la instalación, tanto en caso de baño standard como adaptado.

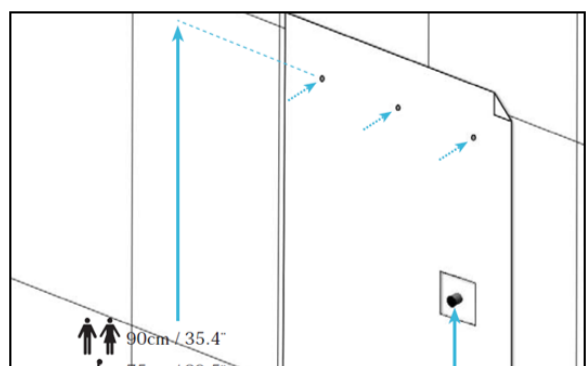
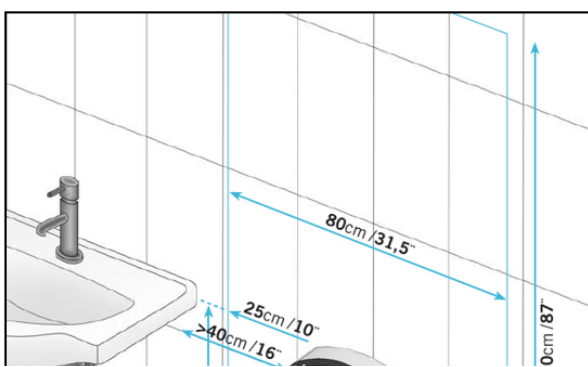

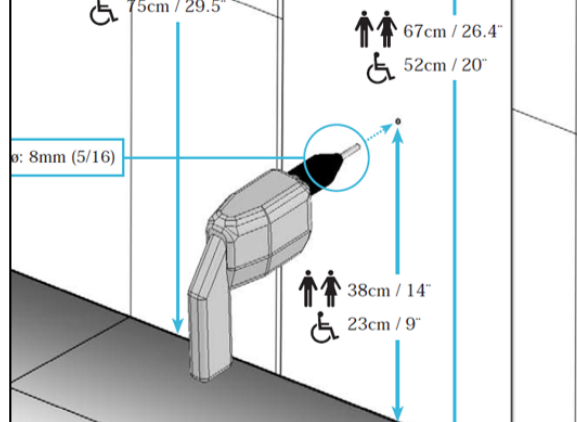
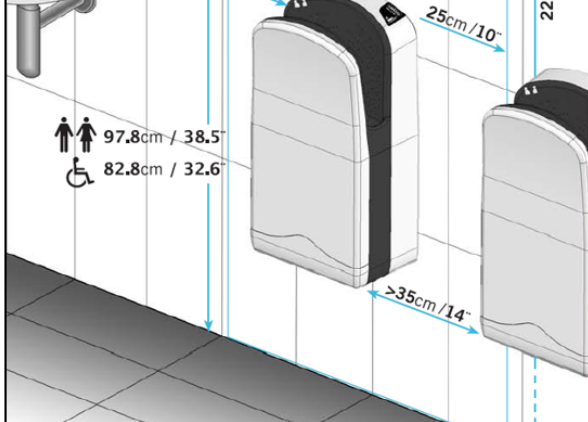

Ctra. Laureà Miró,
385-387
08980 | Sant
Feliu de
Llobregat,
Barcelona - Spain
T. +34 934 742
423
F. +34 934 743
548
nofer@nofer.com
www.nofer.com
www.nofer.com
www.nofer.com



СОПУСТВУЮЩИЕ
ТОВАРЫ



01305.AB



01305.BD



01305.CH

Эти спецификации могут быть изменены и/или дополнены в связи с производственными требованиями.