



Эргономичный комплект из керамического умывальника, смесителя, фиксированного кронштейна и сифона

Описание

- Комплект в сборе с умывальником, фиксированным кронштейном, краном и сифоном в сборе.
- Подходит для общественных туалетов с любой частотой использования.
- Долговечность, износостойкость и простота очистки.
- Ручной умывальник с вогнутой передней частью для облегчения доступа людей с ограниченной подвижностью.
- Стационарная опора для эргономичного умывальника. Настенный монтаж под умывальником. Состоит из двух кронштейнов.
- Сливной узел состоит из: сифона для поверхностного монтажа, гибкого шланга и клапана.
- Смесительный кран, управляемый однорычажным смесителем. Положение столешницы.

Предлагаемый текст для рецепта

Комплект раковины NOFER, состоящий из эргономичной раковины, смесителя, неподвижной опоры и сифона.

Компоненты

- Включает умывальник, смеситель, кронштейн и сифон.
- Включает крепежный материал.

Очистка

Рекомендуется использовать неабразивные моющие и дезинфицирующие средства, не содержащие растворителей.

Технические характеристики крана

Материал: Хромированная латунь

Максимальные размеры: 290 высота x 50 ширина x 250 глубина (мм)

Максимальная температура источника питания: 85 °C

Рекомендуемая температура: 65 °C

Технические характеристики умывальника

Материал: Керамика

Отделка: Белый

Размеры: 155 В x 650 Ш x 525 Г (мм)

Вес нетто: 18 кг

Поддержка технических характеристик

Material: Acero

Acabado: Pintado color blanco

Dimensiones una escuadra: 145 alto x 46 ancho x 356 fondo (mm)

Технические характеристики сифонного комплекта

Válvula de desagüe: de latón cromado 1-1/4 " con tapón.

Tubo flexible: 1-1/4 " x 40 mm

Габаритный чертеж смесителя

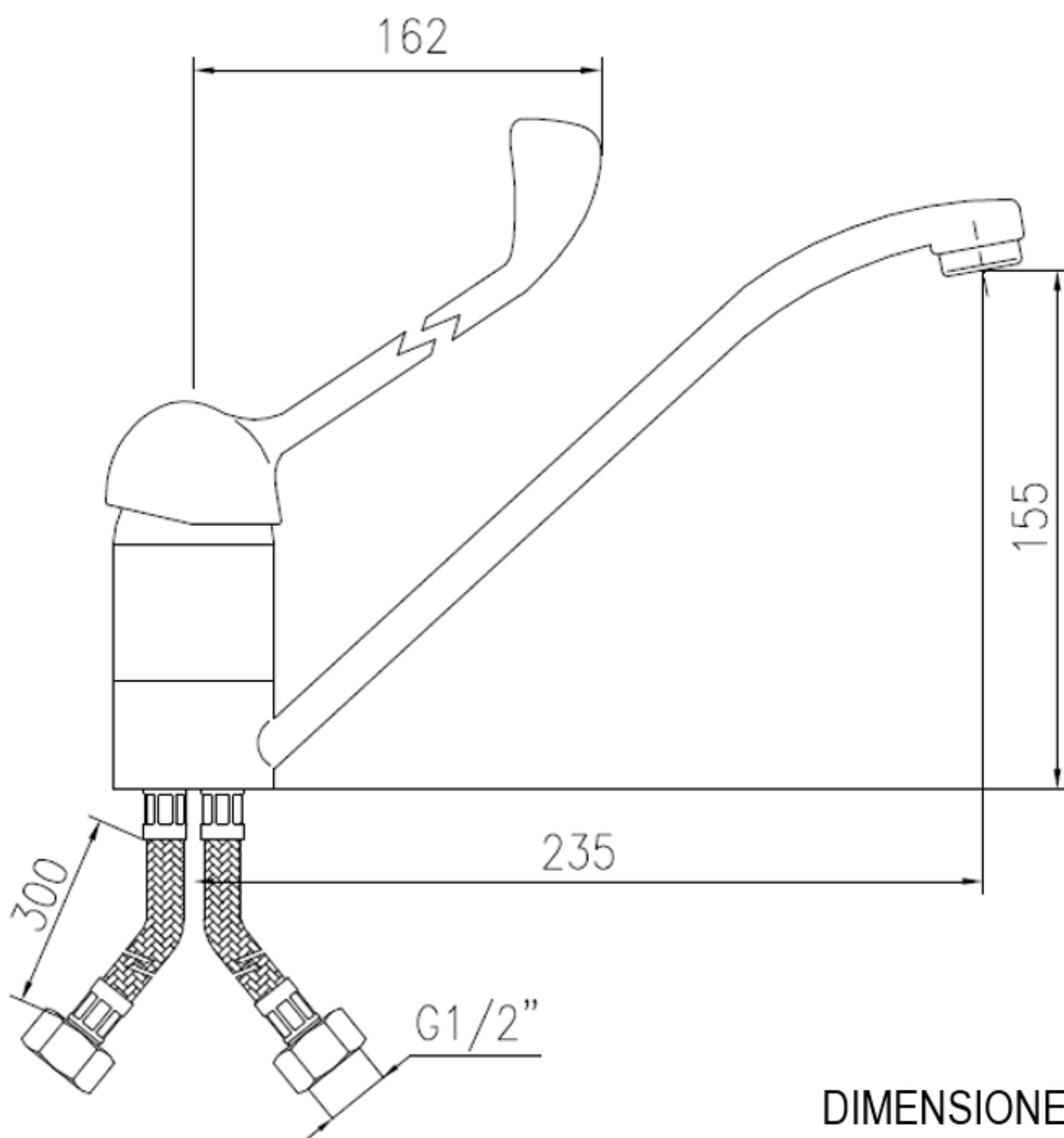

DIMENSIONES EN mm

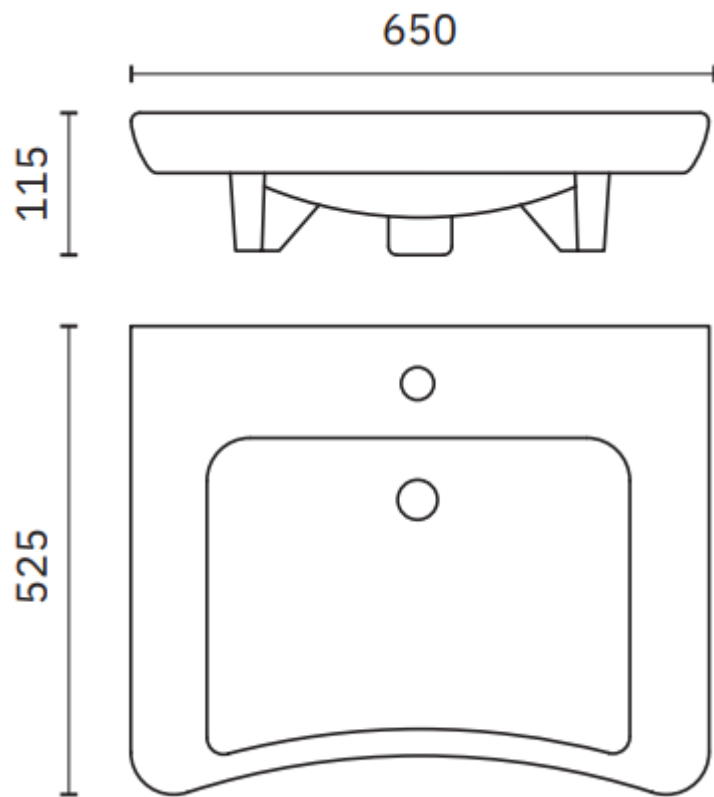

Поддержка габаритных чертежей

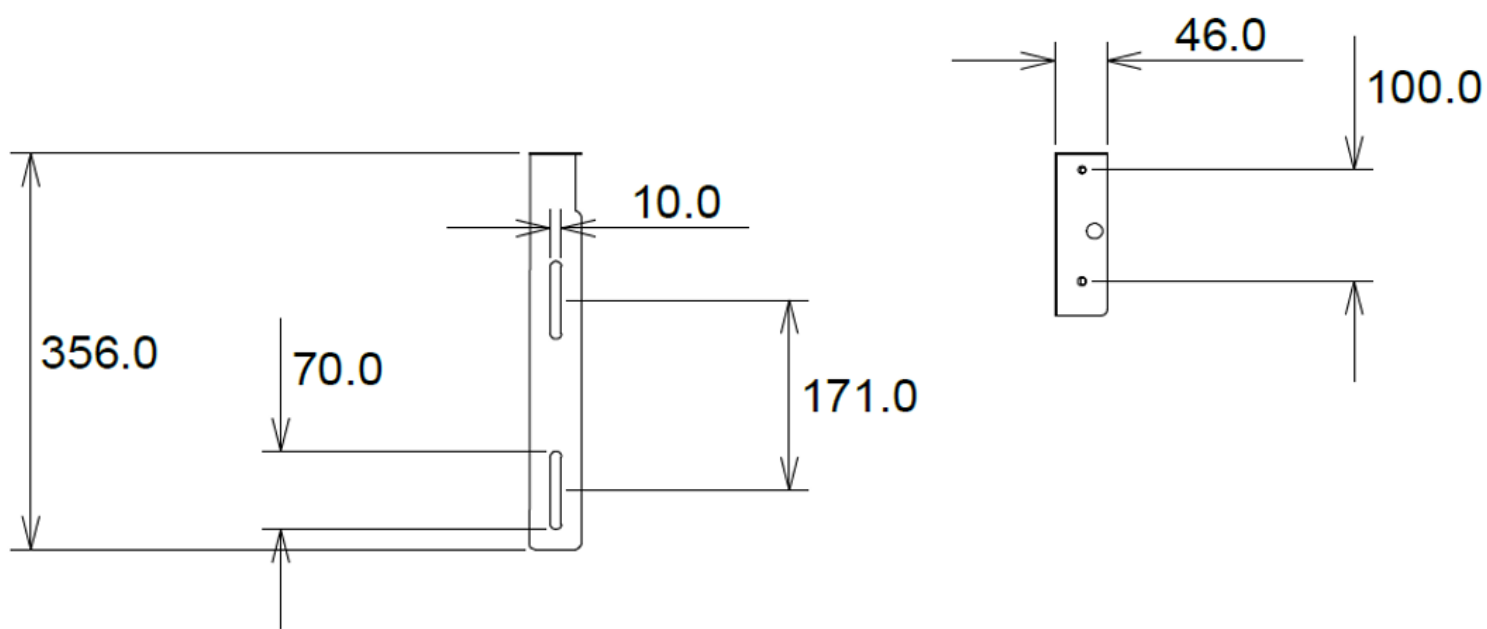

Габаритный чертеж сифонного узла

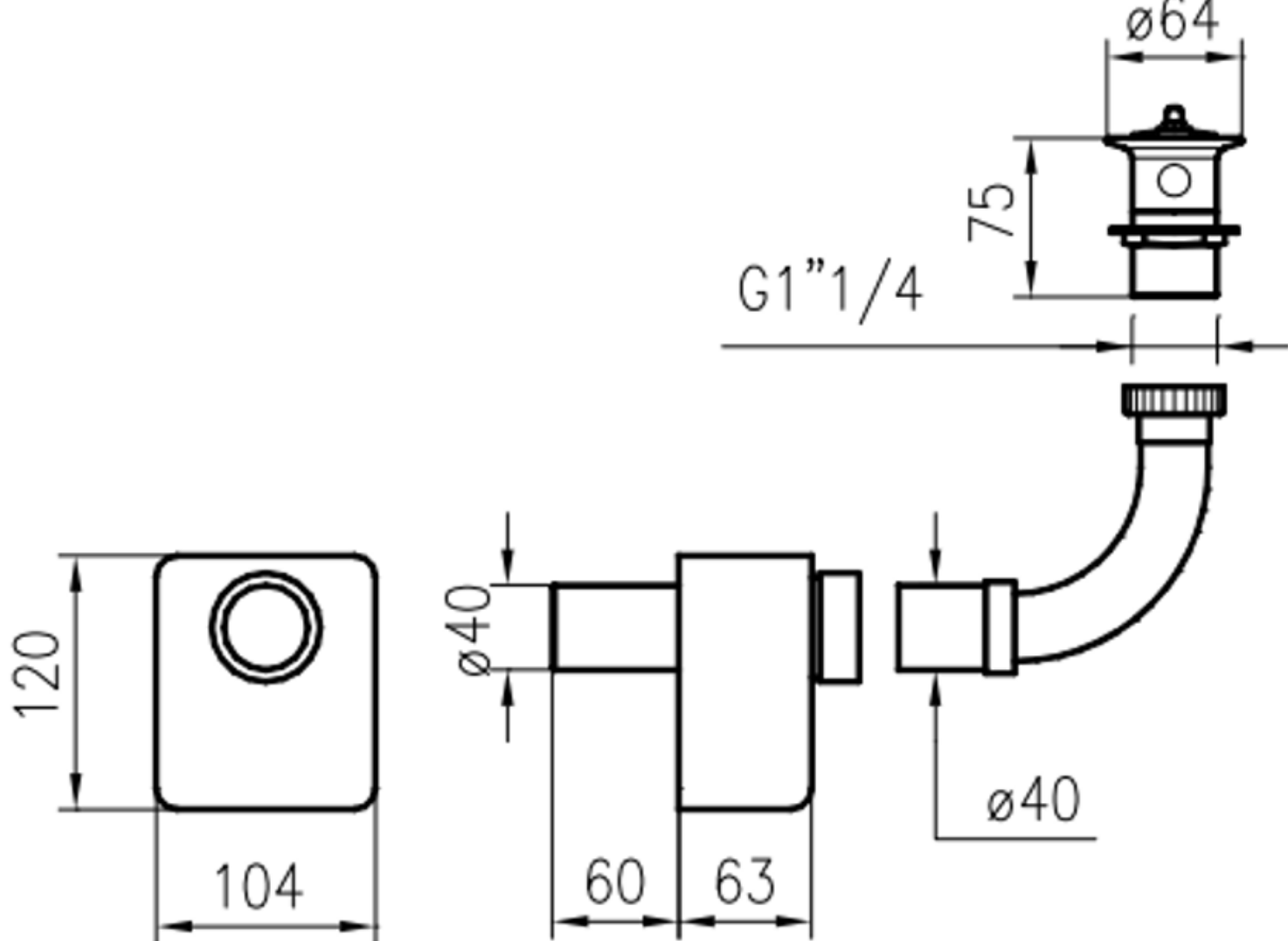

Ctra. Laureà Miró, 385-387
08980 | Sant Feliu de Llobregat,
Barcelona - Spain
T. +34 934 742 423
F. +34 934 743 548
nofer@nofer.com
www.nofer.com

СОПУТСТВУЮЩИЕ
ТОВАРЫ



Эти спецификации могут быть изменены и/или дополнены в связи с производственными требованиями.