



GOTA ROCIO

ПАСПОРТ ИЗДЕЛИЯ **Сенсорные смесители**

Уважаемый покупатель!

Благодарим Вас за выбор продукции торговой марки GOTA ROCIO. Наша продукция изготавливается из высококачественных материалов, проходит тщательный контроль на всех этапах производства и имеет все необходимые сертификаты и прослужит Вам долгое время при соблюдении правил установки и эксплуатации.

УСТАНОВКА

Порядок установки

Схема установки (установка при отключении воды)

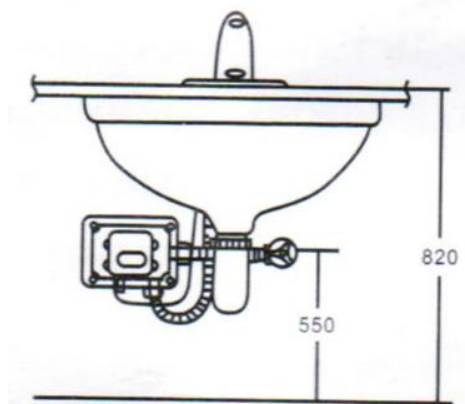

FCCC переключатель для сенсорного смесителя



Сигнальный

Кабель подключить к гнезду, выровнять и затянуть винты.

Примечание:

Для того, чтобы установить сигнальный кабель, необходимо, чтобы штекер был чистым и сухим.

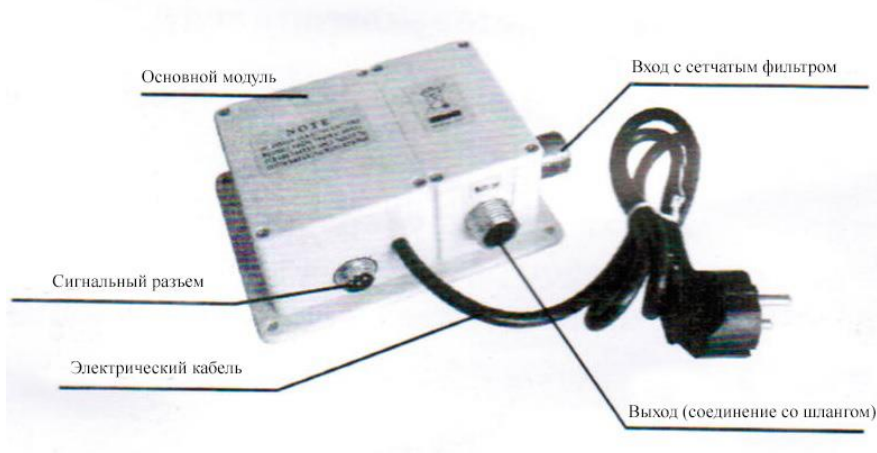

Нельзя использовать старые батареи. Батареи различных марок и типов.

Установка батареек.

1. Снимите 4 болта, расположенных на лицевой стороне основного блока управления.
2. Вставьте батарейки, закройте крышку батарейного отсека основного блока управления.
3. Закрутите болты.
4. Для того чтобы заменить батарейки: выньте отработавшие батарейки, подождите 5 минут (это поможет правильной работе смесителя), вставьте новые батарейки.

Чистка сенсорного дисплея.

После установки смесителя протрите сенсор сухой мягкой тканью.

Внимание!

От чистоты сенсора зависит расстояние обнаружения.

Подача воды:

1. Поместите руки в зону обнаружения сенсора. Смеситель автоматически включит воду через 0,5 сек.
2. Помойте руки и уберите их из зоны обнаружения сенсора. Смеситель автоматически выключит воду через 0,5 сек. Если время мытья рук превышает 60 сек., смеситель автоматически выключит воду.
3. Для того чтобы смеситель вновь включил воду уберите руки (или посторонний предмет) из зоны обнаружения. Через 10 сек. смеситель вновь будет готов к работе.

Расстояние срабатывания. Регулировка

Если расстояние обнаружения слишком мало / велико, Вы можете самостоятельно его изменить.

1. Отключите воду, открепите смеситель от раковины.
2. С помощью зажима вытащите поршень из смесителя.
3. Настройте необходимое расстояние обнаружения при помощи отвертки.

Внимание! Технические параметры смесителя уже установлены производителем, покупателю не придется регулировать настройки. Без необходимости не меняйте расстояние обнаружения самостоятельно.

ТЕХНИЧЕСКОЕ ОБСЛУЖИВАНИЕ

Пожалуйста, замените батарейки, если индикатор смесителя мигает каждые 4 секунды. При недостаточном напряжении батареек прибор не сможет работать.

Чистка фильтров трубки и отверстия.

Производите чистку фильтров трубки и отверстия каждые 6– 12 месяцев или же, когда напор воды станет заметно слабее.

1. Отключите воду, вытащите входной конец трубы с фильтром.
2. Промойте фильтр.
3. Вытащите фильтр, расположенный в головке смесителя.
4. Промойте фильтр.
5. После прочистки подсоедините трубу.

ГАРАНТИЙНЫЕ ОБЯЗАТЕЛЬСТВА

Гарантийные обязательства дают право на бесплатное устранение дефектов изделия в течении 3 лет. В случае использования изделия в офисах, предприятиях сферы обслуживания, общественного питания, здравоохранения и т.п. гарантийный срок составляет 3 месяца. Гарантийный срок исчисляется с даты приобретения товара в розничной торговой сети при условии соблюдения правил установки, эксплуатации, ухода и обслуживания. Для подтверждения даты покупки необходимо предъявить кассовый и товарный чеки, а также правильно заполненный настоящий гарантированный талон с указанием артикула, даты продажи и четкой подписи продавца и/или печати торгующей организации.

В случае неисправности необходимо обратиться к специалистам, производившим установку для устранения дефектов не гарантийного характера и только затем в Сервисный центр.

Данные гарантийные обязательства дополняют права потребителей, установленные действующим законодательством РФ и ни в коем случае их не ограничивают.

Изготовитель оставляет за собой право вносить в конструкцию изменения, не ухудшающие технические и эксплуатационные характеристики.

Гарантия не распространяется:

- на дефекты, возникшие в результате транспортных повреждений при перевозке изделия после передачи его покупателю;
- на дефекты, возникшие в случае неквалифицированной установки изделия;
- не зависящие от производителя причины (перепады давления в водопроводной сети, пожар, низкое качество и загрязненность воды и т.п.);
- на механические повреждения, следы воздействия химических и абразивных веществ, вызванных использованием агрессивных моющих средств;
- в случае использования запчастей чужого производства;
- в случае использования изделия не по назначению;
- на дефекты, вызванные естественным износом изделия и его составных частей: уплотнителей, сальников, прокладок, декоративных накладок, аэраторов (при уменьшении напора воды необходимо открутить аэратор, промыть его и установить обратно).

Гарантия на аксессуары к смесителю (гибкий шланг. Душевая лейка, держатель для лейки) составляет 1 год. Душевой шланг (если входит в комплект) имеет стандартную устойчивость на разрыв. В случае. Если к шлангу применены значительные усилия при растяжении или перекручивании, металлическая оплетка может разорваться или «расплестись». Шланг, испорченный таким образом, ремонту и замене не подлежит.

ОТМЕТКИ О ПРОДАЖЕ ИЗДЕЛИЯ

Внешний вид и комплектность изделия проверяется в момент покупки.

Мне предоставлена вся информация о приобретенном товаре. Претензий по внешнему виду и комплектности изделия не имею, с гарантийными условиями, инструкциями по монтажу, обслуживанию по уходу за изделием ознакомлен.

Модель/Артикул:

Подпись
продавца

Дата продажи:

Фирма
продавец

М.П.

Подпись покупателя